

令和 5 年度
沖縄県災害対策本部設置運営訓練

訓練実施計画

(一部抜粋)

1 目的

沖縄県職員に対し、沖縄県災害対策本部の設置及びその運営に関する訓練を実施することで、大規模災害に対する災害対応能力の向上及び防災意識の啓発を図るとともに、各部所における防災体制の検証及び各種マニュアルの改善に資することを目的とする。

2 主要訓練項目

- (1) 災害対策本部の開設・運営
- (2) 情報の収集・集約・分析・共有
- (3) 初動対応期及び即時対応期における応急対策の立案・調整
- (4) 災害対策本部会議の開催
- (5) 地方本部等との連携

3 実施日時及び訓練会場

(1) 実施日時

- ・設置訓練：令和5年8月1日（火）13：30～17：00
- ・図上訓練：令和5年8月2日（水）09：30～17：00
8月3日（木）08：30～14：00

(2) 訓練会場

- ・沖縄県庁舎：5階 危機管理センター及び6階 第2特別会議室（庁議室）
- ・南部合同庁舎：5階 第1～第4会議室
- ・各合同庁舎：大会議室等

別紙1-1 訓練会場配置図 県災害対策本部総括情報部（プレイヤー）

別紙1-2 訓練会場配置図 地方本部（プレイヤー）

別紙1-3 訓練会場配置図 コントローラー

4 訓練の構成

以下を基準とする。

日時		実施事項	
8/1	13：30～15：30	参集及び設置訓練	
	15：30～17：00	準備等	
8/2	09：30～10：00	直前説明	
	10：00～16：00	図上訓練	
	16：00～16：10	休憩	
	16：10～16：30	訓練直後検討会	班（G）毎の振返り
	16：30～16：40		翌日の状況（初期情報）説明
	16：40～16：45		事務連絡
8/3	08：50～09：00	状況確認	
	09：00～13：00	図上訓練	

	13：00～13：10	休憩	
	13：10～13：40	訓練直後検討会	班（G）毎の振返り
	13：40～14：00		所見発表・講評

5 事前研修

平常時及び大規模災害発生時における的確な防災・危機管理に係わる活動が出来る職員を育成するため、講義と実習を組み合わせた研修を実施するとともに、訓練参加者がそれぞれの立場、役割に基づき、業務目的や訓練形式等を十分に理解して訓練に参加できるよう、訓練説明を行う。

別紙2 事前研修実施計画（※事前研修次第を配布）

6 図上訓練の方式

シナリオ非開示型ロールプレイング方式図上訓練

※訓練間の状況付与項目及び内容は、事前に開示しない。また、時間進行は、実時間（1：1）とする。

7 訓練参加機関（美ら島レスキュー2023 図上訓練参加機関） ※R5/7/4時点

沖縄県（知事部局、出納事務局、企業局、病院事業局、教育委員会、公安委員会）、陸上自衛隊第15旅団、内閣府沖縄総合事務局、総務省沖縄総合通信事務所、第十一管区海上保安本部、大阪航空局那覇空港事務所、沖縄气象台、経済産業省那覇産業保安監督事務所、海上自衛隊第5航空群、海上自衛隊沖縄基地隊、自衛隊沖縄地方協力本部、沖縄電力株式会社、NTT西日本株式会社（沖縄支店）、株式会社ドコモCS九州（沖縄支店）、西日本高速道路株式会社九州支社（沖縄高速道路事務所）、ソフトバンク株式会社、一般社団法人沖縄県医師会、沖縄セルラー電話株式会社、公益社団法人沖縄県看護協会、一般社団法人沖縄県高圧ガス保安協会、公益社団法人沖縄県トラック協会、那覇市、宜野湾市、浦添市、名護市、糸満市、豊見城市、南城市、宜野座村、読谷村、北谷町、北中城村、西原町、与那原町、南風原町、伊是名村、那覇市消防局、宜野湾市消防本部、浦添市消防本部、名護市消防本部、糸満市消防本部、沖縄市消防本部、豊見城市消防本部、うるま市消防本部、久米島町消防本部、本部町今帰仁村消防組合消防本部、島尻消防組合消防本部、東部消防組合消防本部、中城北中城消防組合消防本部、金武地区消防衛生組合消防本部、国頭地区行政事務組合消防本部、ニライ消防本部、公益財団法人沖縄県国際交流・人材育成財団、沖縄県隊友会、沖縄ガス株式会社、沖縄出光株式会社、沖縄石油基地株式会社、沖縄ターミナル株式会社、南西石油株式会社、沖縄県石油商業組合、一般社団法人沖縄県建設業協会、沖縄通信ネットワーク株式会社、県立北部病院、県立中部病院、医療法人かりゆし会ハートライフ病院、社会医療法人仁愛会浦添総合病院、琉球大学病院、沖縄赤十字病院、地方独立行政法人那覇市立病院、社会医療法人友愛会友愛医療センター、県立八重山病院、医療法人へいあん平安病院、浦添市医師会、宮古地区医師会、沖縄透析医会、国土地理院 計76機関

8 訓練編成

県職員や訓練参加の防災関係機関リエゾン等により、プレイヤー及びコントローラーを編成する。

別紙3-1 図上訓練編成表（プレイヤー）

別紙3-2 図上訓練編成表（コントローラー）

9 訓練実施要領

（1）訓練シナリオ

ア 令和5年8月2日の10:00に、沖縄本島南東約100kmから先島諸島東約100kmに及ぶ範囲内の3箇所において巨大な地震が発生、大津波警報が発表されたことから、沖縄県では直ちに災害対策本部を設置。沖縄県地域防災計画に基づく、第4配備（非常体制）に移行するとともに、10:15より第1回災害対策本部会議を開催した。

イ 10:00の館内放送（緊急地震速報等）により、シェイクアウト（地震発生直後の安全行動）を実施する。シェイクアウト訓練の参加対象は、県庁舎及び各合同庁舎に勤務する職員全員とする。総括情報部及び各地方本部を構成する職員は、訓練会場である南部合同庁舎第1～第4会議室または各合同庁舎会議室等においてシェイクアウト訓練に参加するものとする。状況付与は、10:00より開始される。また、災害対策本部会議の構成員（各部署長）は、10:15より開催される第1回災害対策本部会議に参加する。

ウ 図上訓練では、情報の収集・分析、応急対策の立案・調整、災害対策本部会議の開催準備など、発災から6時間後までの初動対応段階（図上訓練1日目）及び3日目の即時対応段階（図上訓練2日目）における本部活動を実施する。

エ 県災害対策本部会議の実施日時は以下のとおり。

1回目 8月2日（水） 10:15～10:30

2回目 8月2日（水） 15:15～15:45（地方本部長参加）

3回目 8月3日（木） 11:30～12:00（地方本部長参加）

別紙4 訓練シナリオ

（2）被害想定

ア 発災日時：令和5年8月2日（水）10時00分

イ 震源地：沖縄本島南東約100kmから先島諸島東約100kmに及ぶ範囲内の3箇所

ウ 深 さ：2km

エ 規 模：M9.0

オ 最大震度：震度6強

カ 津 波：最大10m以上

- 別紙 5—1 被害の総括表（※コントローラーのみ配付）
- 別紙 5—2 建物被害の時間別判明数の基準（※コントローラーのみ配付）
- 別紙 5—3 人的被害の時間別判明数の基準（※コントローラーのみ配付）
- 別紙 5—4 主な道路の被害発生状況（※コントローラーのみ配付）

（3）状況付与計画

訓練シナリオ、被害想定、災害対策本部各部の分掌事務及び各訓練参加機関の M S E L に基づき、初動対応における災害対策本部内の連携を重点に、実際的な状況付与計画を作成する。

別冊 1 状況付与計画

- 付紙 状況付与計画表（※コントローラーのみ配付）
- 付冊 1 初期情報【図上訓練 2 日目開始時用】
- 付冊 2 状況付与カード（※状況付与班担当毎に配付）
- 付冊 3 状況付与一覧表（※コントローラー会場に掲示）

（4）訓練実施規定

訓練を効果的かつ円滑に進めるため、訓練参加者が活動の準拠とすべき、訓練実施上のルールを定める。

別冊 2 訓練実施規定

（5）コントローラー運営要領

コントローラーの任務、それぞれの任務の実施方法等を整理したコントローラー運営要領を作成する。

別冊 3 コントローラー運営要領（※コントローラーのみ配付）

（6）訓練の評価・検証

本訓練の課題・問題点、防災体制及び総括情報部初動対応マニュアル等各種マニュアルの見直し事項等を明らかにするため、次のとおり実施する。

ア 評価員による評価

総括情報部、宮古地方本部及び八重山地方本部については、訓練間に評価員を配置し、あらかじめ作成した評価チェックリストに基づいて評価・検証を行う。

イ アンケート調査

訓練終了後に訓練参加者全員を対象にしたアンケート調査を実施する。

別紙 6 アンケート調査票（※配布・回収は庁内メールによる。）

ウ 訓練直後検討会

訓練終了後、引き続き検討会を実施し、訓練のまとめとする。

(ア) 図上訓練 1 日目

①日 時：令和 5 年 8 月 2 日（水）16：10～16：45

②場 所：南部合同庁舎 5階 第1～第4会議室
各合同庁舎 会議室等

③実施スケジュール：

時間設定	実施事項	備考
16：10～16：30	班毎の振り返り	ワークシート①により、班（G）毎に実施
16：30～16：40	翌日の状況説明	図上訓練 2 日目の訓練開始時の状況（初期情報）の説明
16：40～16：45	事務連絡	

※宮古・八重山を除く他の合同庁舎における実施事項等は、それぞれの参加状況に応じて任意とする。

別紙 7-1 検討会用ワークシート①（※直前配布。その場で回収）

(イ) 図上訓練 2 日目

①日 時：令和 5 年 8 月 3 日（木）13：10～14：00

②場 所：南部合同庁舎 5階 第1～第4会議室
各合同庁舎 会議室等

③実施スケジュール：

時間設定	実施事項	備考
13：10～13：40	班毎の振り返り	ワークシート②により、班（G）毎に実施
13：40～14：00	所見発表・講評	班長、部長等

※宮古・八重山を除く他の合同庁舎における実施事項等は、それぞれの参加状況に応じて任意とする。

別紙 7-2 検討会用ワークシート②（※直前配布。その場で回収）

(7) その他

ア 訓練時の服装

防災服等の着用を原則とする。（ビブスの準備あり。）

イ 訓練の中止

災害等緊急を要する事態が発生、またはその恐れがある場合は、訓練を中止する。

訓練会場配置図 県災害対策本部総括情報部 (プレイヤー)

R5.7.3時点案

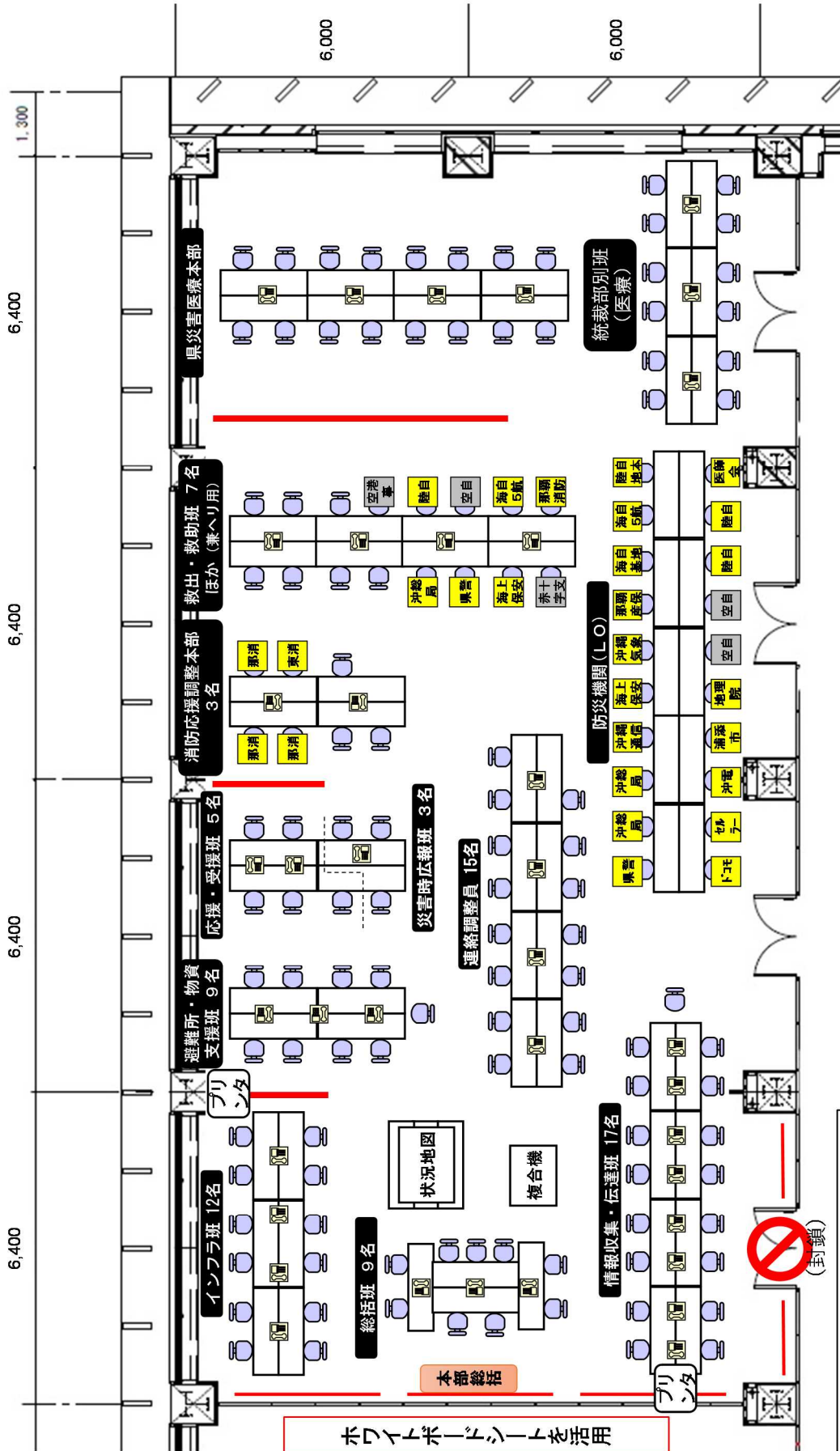

※本部活動支援班は設置しない
※複合機1台、プリンタ2台
※音響設備確認

訓練会場配置図 北部地方本部（プレイヤー）

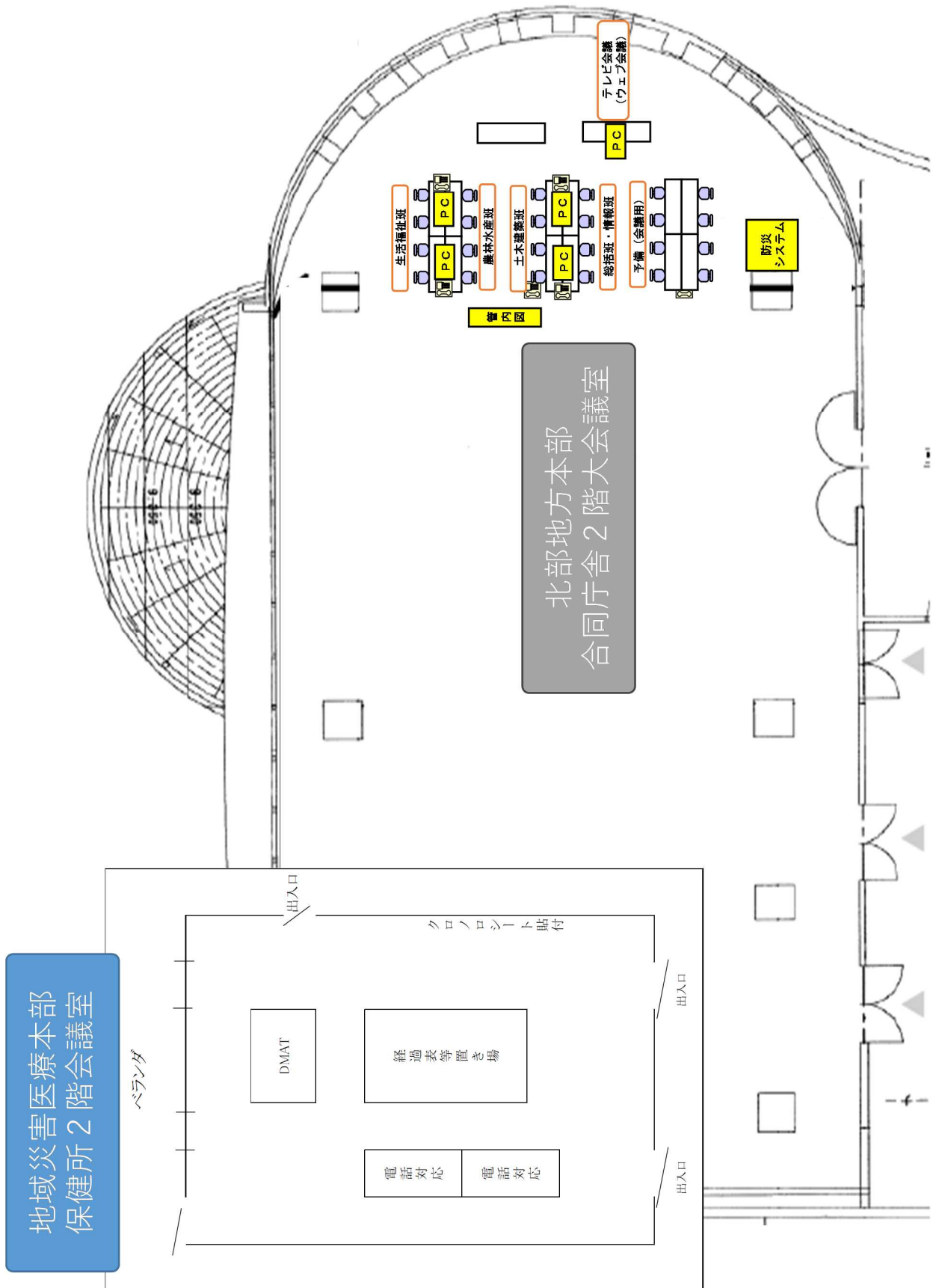

訓練会場配置図 中部地方本部（プレイヤー）

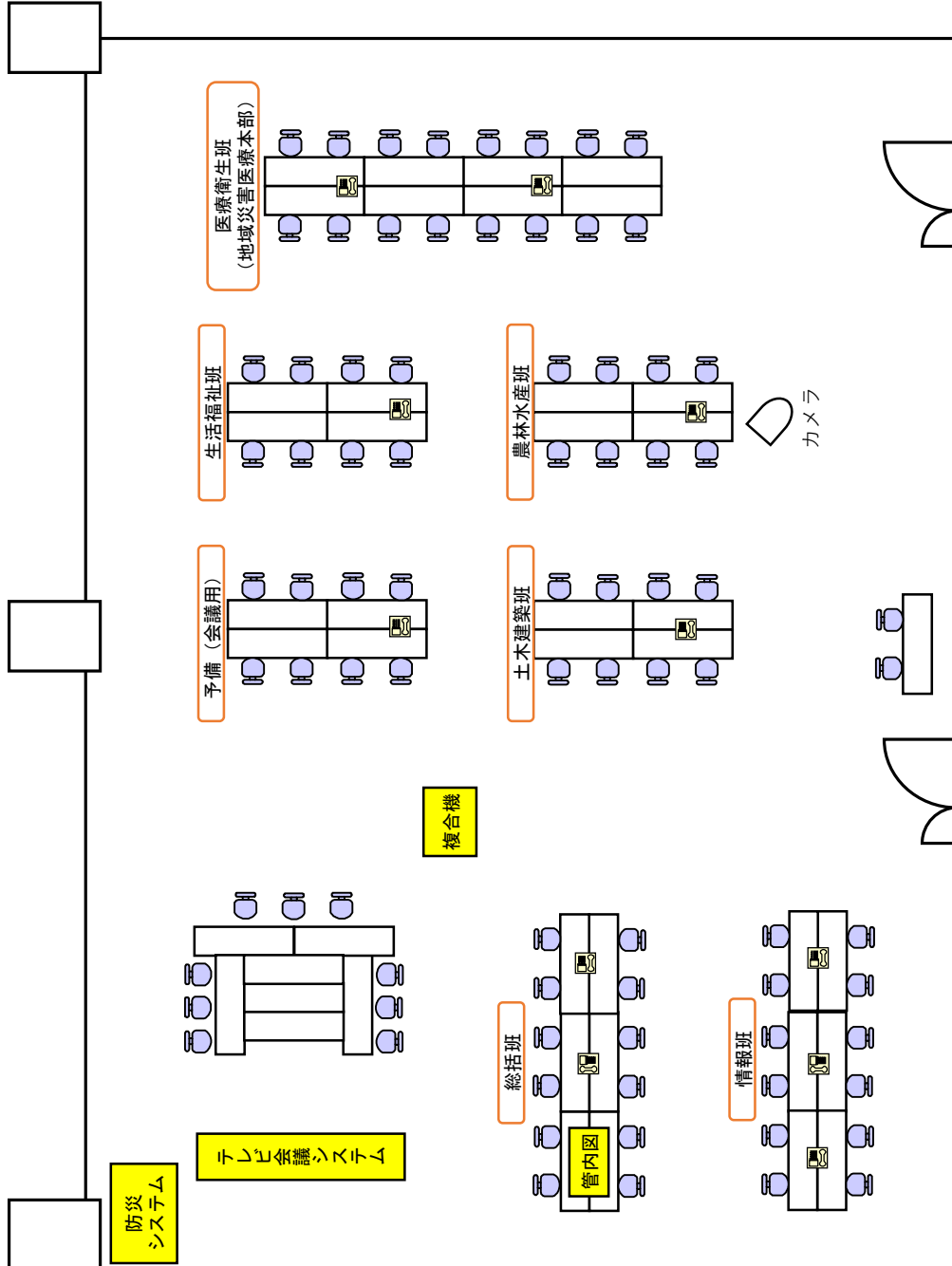

訓練会場配置図 南部地方本部（プレイヤー）

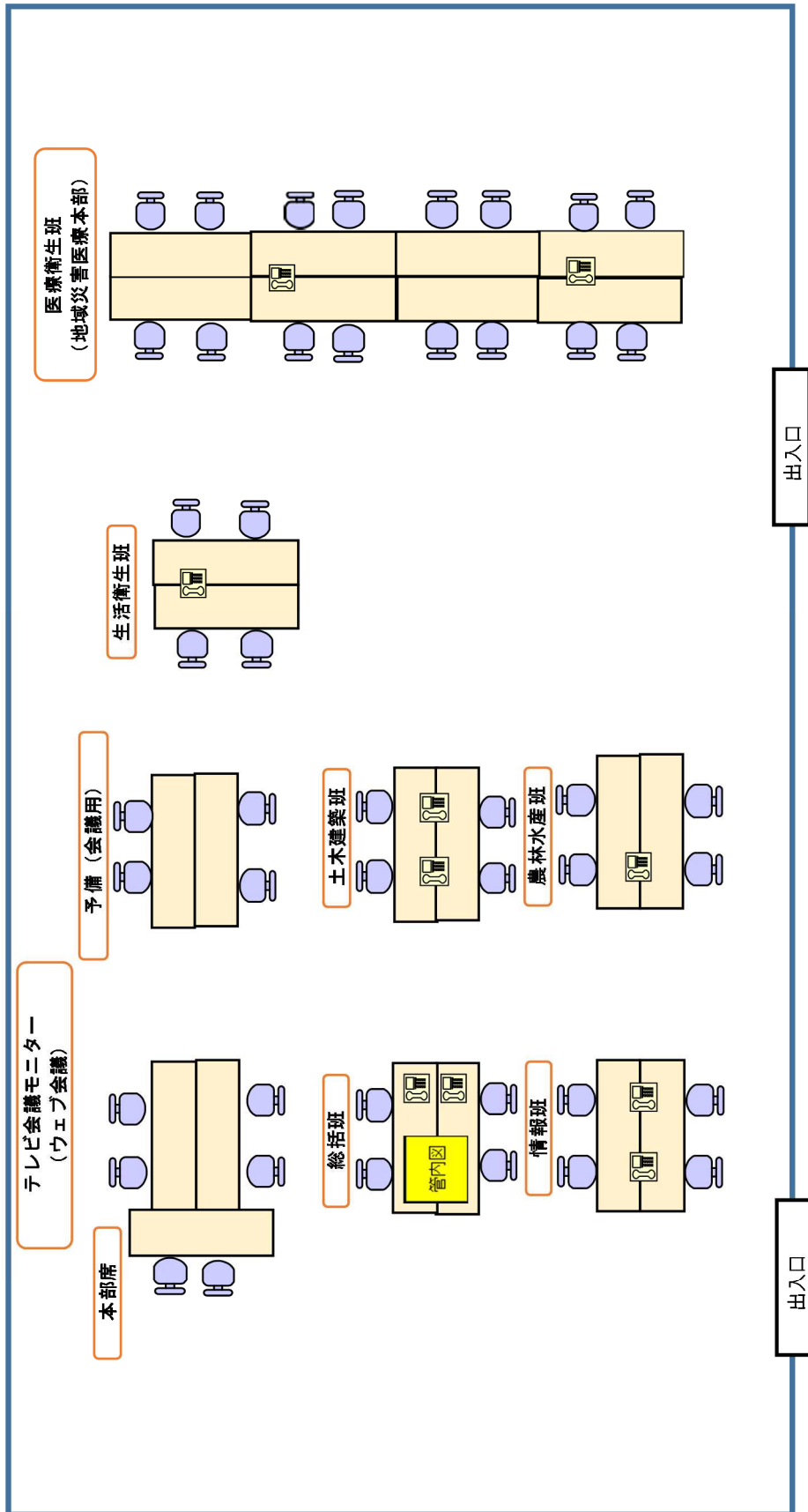

訓練会場配置図 宮古地方本部（プレイヤー）

(案)

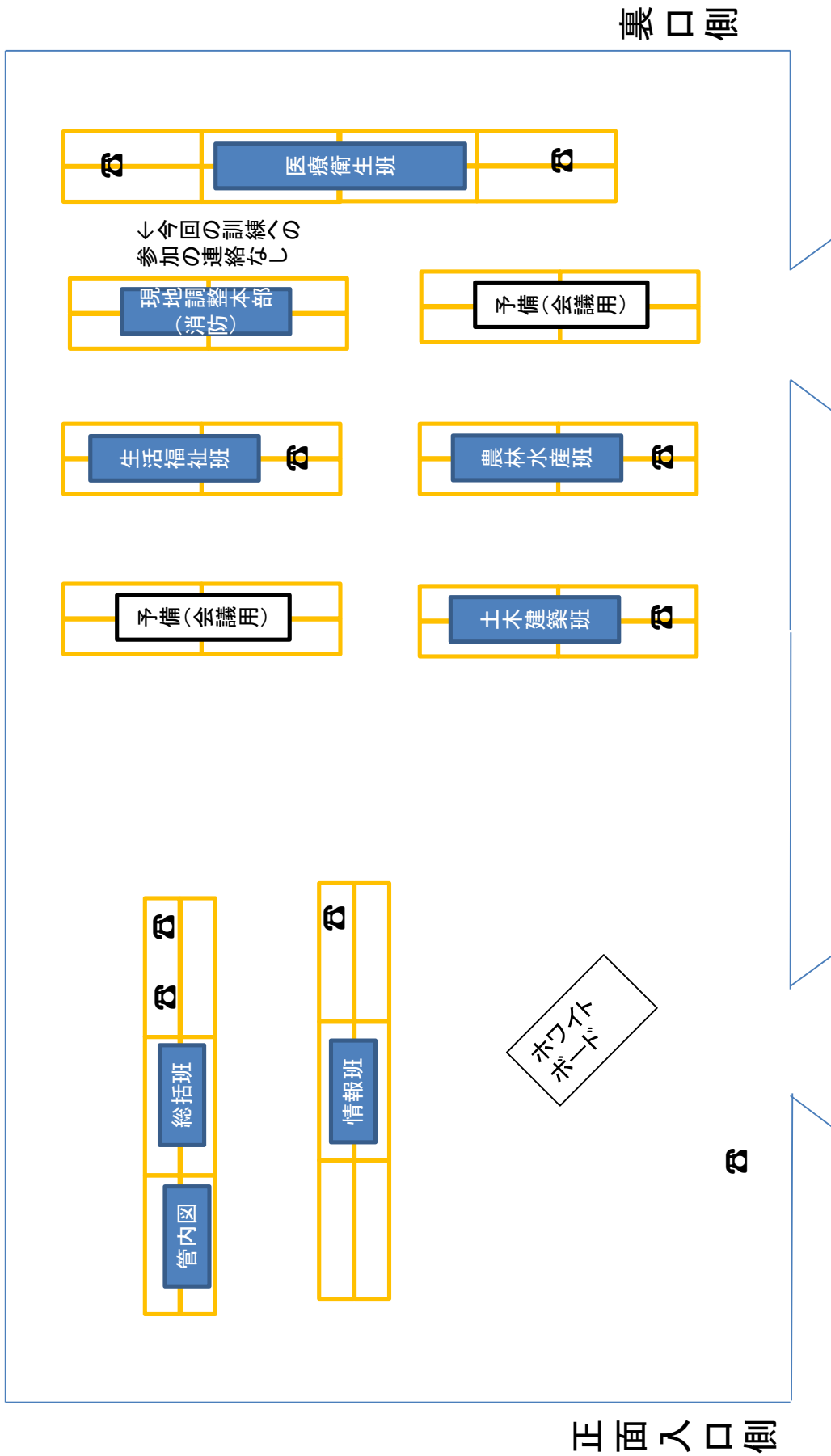

訓練会場配置図 八重山地方本部（プレイヤー）

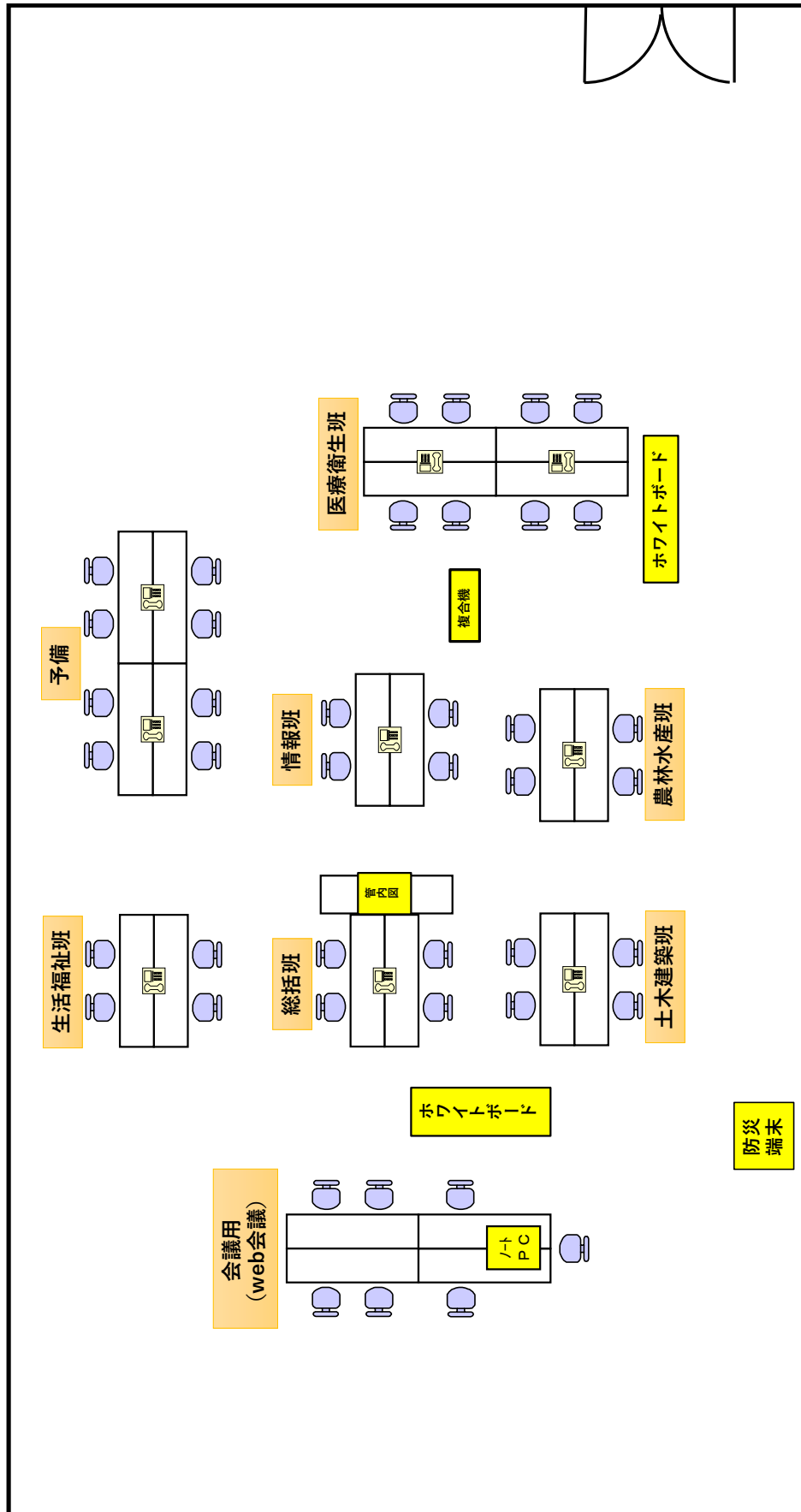

訓練会場配置図 コントローラー

R5.7.3時点案

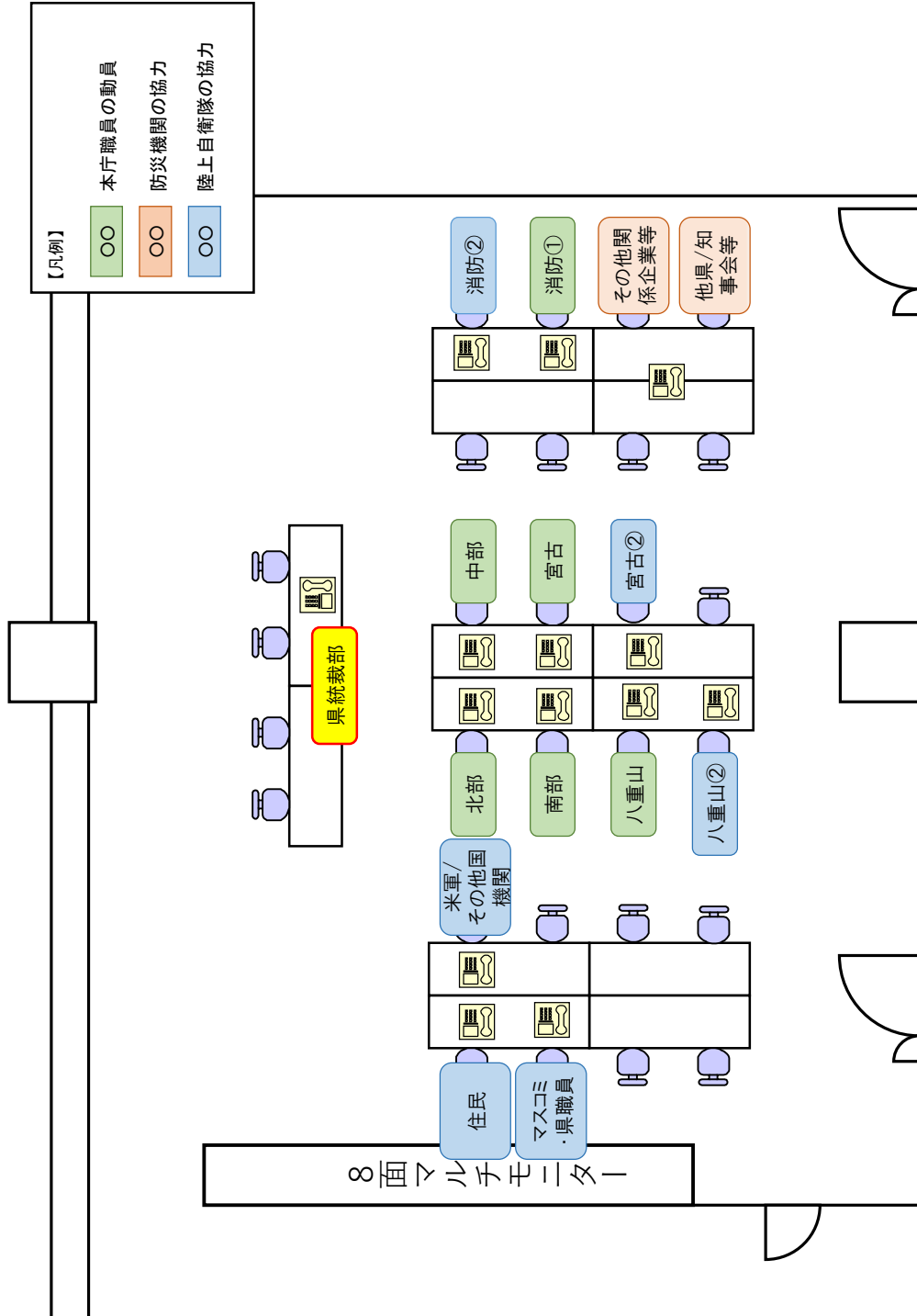

事前研修実施計画

1 目的

訓練に参加する県職員等に対し、訓練実施計画の説明及び災害対策本部運営に関する研修を実施し、訓練の実施要領及び災害対策本部における総括情報部及び地方本部等の活動要領についての理解を図り、訓練の効果的実施に資する。

2 日時と場所

(1) プレイヤー向け事前研修

ア 総括情報部要員（本庁職員）

日時：令和5年7月14日（金）13：00～17：00

場所：南部合同庁舎 5階 第1～第4会議室

イ 宮古地方本部要員（宮古合庁職員）

日時：令和5年7月12日（水）11：00～16：00

場所：宮古合同庁舎 2階 大会議室

ウ 八重山地方本部要員（八重山合庁職員）

日時：令和5年7月13日（木）13：00～17：00

場所：八重山合同庁舎 2階 大会議室

(2) コントローラー向け事前研修

日時：令和5年7月21日（金）13：00～16：00

場所：南部合同庁舎 5階 第1～第4会議室

3 構成

(1) プレイヤー向け事前研修（本庁及び八重山）

開始	終了	実施事項	備考
13：00	14：00	訓練説明【共通】	<ul style="list-style-type: none"> ・ ロールプレイング方式の図上訓練 ・ 訓練の概要（訓練実施計画） ・ 訓練のルール（訓練実施規定）
14：00	14：30	講義	<ul style="list-style-type: none"> ・ 沖縄県の被害想定と防災体制 ・ 災害対策本部活動の基本的事項
14：30	17：00	演習・シミュレーション	<ul style="list-style-type: none"> ・ 任務と役割の検討 ・ 情報処理の実習 ・ 災害応急対策の検討及び調整

(2) プレイヤー向け事前研修（宮古）

開始	終了	実施事項	備考
11：00	12：00	訓練説明【共通】	<ul style="list-style-type: none"> ・ ロールプレイング方式の図上訓練 ・ 訓練の概要（訓練実施計画） ・ 訓練のルール（訓練実施規定）

12 : 00	13 : 00	昼休憩	
13 : 00	13 : 30	講 義	<ul style="list-style-type: none"> ・ 沖縄県の被害想定と防災体制 ・ 災害対策本部活動の基本的事項
13 : 30	16 : 00	演習・シミュレーション	<ul style="list-style-type: none"> ・ 任務と役割の検討 ・ 情報処理の実習 ・ 災害応急対策の検討及び調整

(3) コントローラー向け事前研修

開始	終了	実施事項	備 考
13 : 00	14 : 00	訓練説明【共通】	<ul style="list-style-type: none"> ・ ロールプレイング方式の図上訓練 ・ 訓練の概要（訓練実施計画） ・ 訓練のルール（訓練実施規定）
14 : 00	14 : 45	訓練説明	<ul style="list-style-type: none"> ・ 訓練の被害想定 ・ コントローラーの運営要領 ・ 状況付与計画の配付
14 : 45	15 : 05	講 義	<ul style="list-style-type: none"> ・ 沖縄県の被害想定と防災体制 ・ 災害対策本部活動の基本的事項
15 : 05	16 : 00	演習・シミュレーション	<ul style="list-style-type: none"> ・ 状況付与要領等の説明 ・ レスポンスの検討

4 実施要領

(1) 参加者の区分・編成

事前研修参加者の区分及び編成は、県危機管理課に依頼する。

(2) 会場の配置

ア プレイヤー向け事前研修は、図上訓練の総括情報部、宮古地方本部及び八重山地方本部各班等の配置を基準として実施する。

イ コントローラー向け事前研修は、講義形式とする。

(3) プレイヤー

ア 初めに、プレイヤー及びコントローラー共通の訓練説明を実施する。説明内容は、「令和5年度 沖縄県災害対策本部設置運営訓練 訓練実施計画」に基づく。

イ 次に、沖縄県の防災体制や災害対策本部活動の基本的事項などについて、30分程度の講義を実施する。

ウ 最後に、総括情報部及び地方本部各班の任務と役割、情報処理及び災害応急対策の検討をテーマとする災害対応演習・シミュレーションを実施する。

(4) コントローラー

- ア 初めに、プレイヤー及びコントローラー共通の訓練説明を実施する。説明内容は、「令和5年度 沖縄県災害対策本部設置運営訓練 訓練実施計画」に基づく。
- イ 次に、訓練用の被害想定やコントローラーの役割等を説明するとともに、状況付与票（カード）を配付して、記載内容とその見方について説明する。
- ウ 続いて、沖縄県の防災体制や災害対策本部活動の基本的事項などについて、20分程度の講義を実施する。
- エ 最後に、レスポンス（状況付与に対する応答）に関して個人検討したうえで、訓練の簡易的なりハーサルを行う。

別冊 訓練参加者に対する事前研修資料（※当日配布）

5 会場の準備

当日の事前研修開始前に実施する。

6 教材等

- (1) 事前研修に必要な教材等は、県防災危機管理課及び総合防災ソリューションが準備する。必要に応じて、地方合庁へ依頼する。

付紙 事前研修教材等一覧表

- (2) 事前研修に参加する各人・部署等は、災害対策本部活動に必要な地域防災計画、マニュアル、ハザードマップ及び文具、筆記具等を携行するものとする。

7 管理事項

事前研修の服装は、通常の服装とする。

事前研修教材等一覧表

番号	品名	数量	準備担当
1	パソコン（講師用）	1	受託者
2	拡声器（パソコン接続用）	1	受託者
3	書画カメラ	1	受託者
4	拡声器（放送設備）	1	沖縄県
5	ワイヤレスマイク	3	沖縄県
6	プロジェクター	1	沖縄県
7	プロジェクター用ケーブル（5m）RGBまたはHDMI	1	沖縄県
8	電源ケーブル	1	沖縄県
9	スクリーン	1	沖縄県
10	演台（パソコンを載せ、講師が立って講義ができるよう）	1	沖縄県
11	チャート棒	1	受託者
12	レーザーポインター	1	受託者
13	筆記具（ラッシュオンペン）	班数	受託者
14	机上配席表示札（各班用）	所要数	沖縄県
15	デジカメ（記録用）	1	受託者
16	会場表示張り紙（立て看板の有無要確認）	1	沖縄県
17	電源用延長コード（3m程度）	2	沖縄県
18	事前研修実施計画（事前配布）※	人員数	沖縄県
19	訓練実施計画一式	人員数	受託者
20	別冊1 訓練参加者に対する事前研修資料（スライド）	人員数	受託者
21	メモ用紙（A4）	人員数	沖縄県

※①受託者

②事前研修実施計画については、受託者からデータを送付し、県に印刷・配布を依頼

図上訓練編成表 (プレイヤー) 県本部

本部等職員数 89

※氏名に下線が付けられている者は再掲です。
※地方本部は含まない。

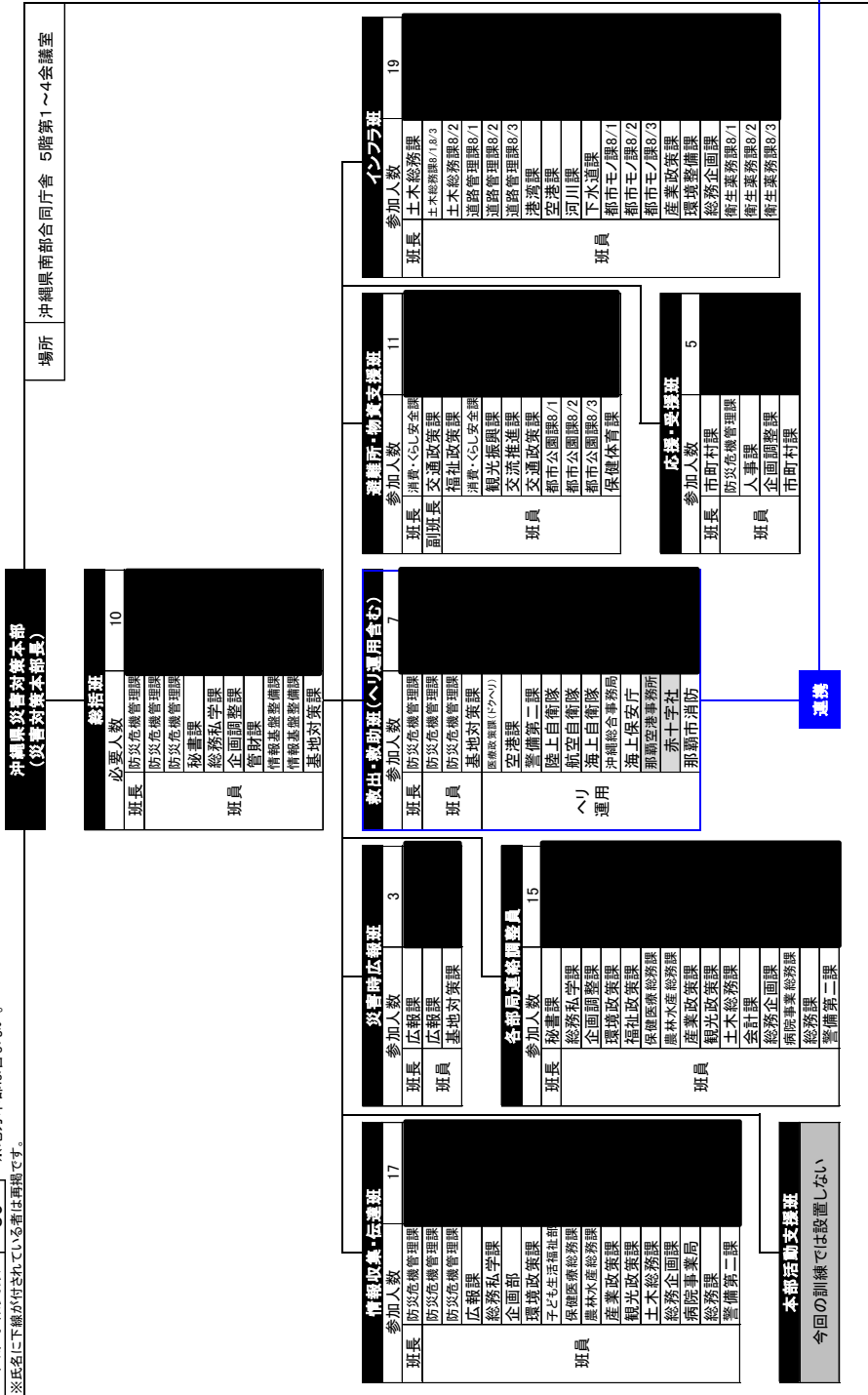

連携

(R5.7.4時点) D

全体図

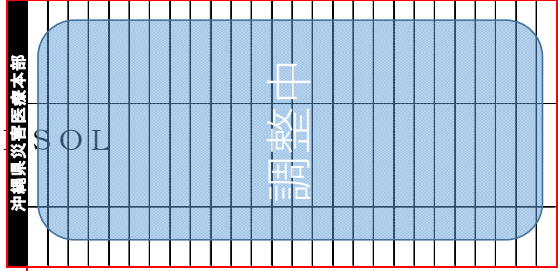

消防防災活動調整本部

参加人数 3

リーダー 防災危機管理課

構成員 防災危機管理課

構成員 防災危機管理課

構成員 那覇市消防局

構成員 那覇市消防局

構成員 那覇市消防局

構成員 那覇市消防局

構成員 那覇市消防局

防災組織(リエゾン)

- 1 沖縄県警察本部
- 2 沖縄総合事務局
- 3 沖縄総合通信事務所
- 4 第十一管区海上保安本部
- 5 沖縄気象台
- 6 那覇産業保安室警務所
- 7 海上自衛隊第5航空群
- 8 海上自衛隊沖縄基地隊
- 9 自衛隊沖縄地方協力本部
- 10 沖縄電力(株)
- 11 (株)NTT-FECSA,NTT沖縄支店
- 12 (一社)沖縄県医師会
- 13 沖縄セルラー電話(株)
- 14 (公社)沖縄県看護協会
- 15 国土地理院
- 16 浦添市

連携

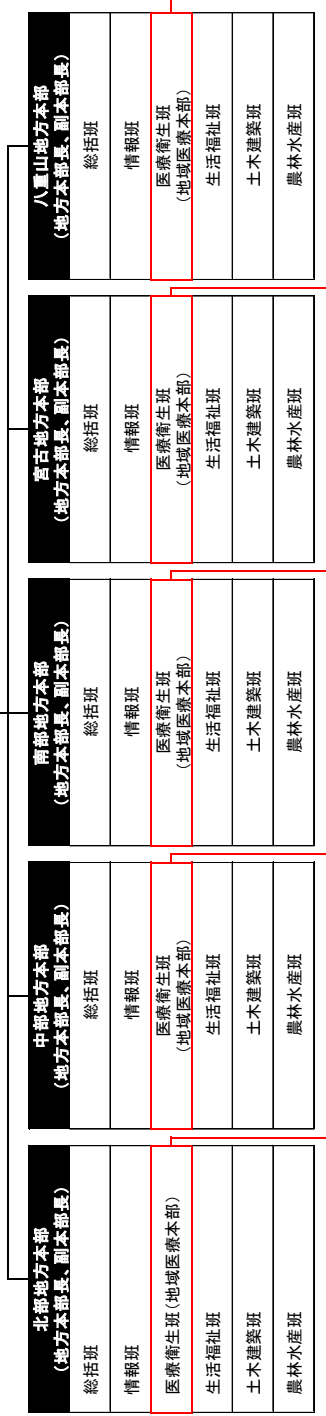

図上訓練編成表（プレイヤー） 北部地方本部

参加職員数	31
※氏名に下線が付されている者は再掲です。	
北部地本 (R5.7.4時点)	北部合同庁舎 2階大会議室
沖縄県災害対策北部地方本部 (地方本部長)	
北部土木事務所長	
副本部長	
北部保健所長	
総括班	
必要人数	2
班長	業務総括
班員	庶務班
情報班	
参加人数	2
班長	名護県税事務所長
班員	課税班長
連絡調整員	
庶務班長	
情報・初期対応要員	
維持管理班	
生活福祉班	
参加人数	2
班長	北部福祉事務所長
班員	地域福祉班長
医療衛生班	
参加人数	14
班長	北部保健所長
班員	総務企画班長
班員	地域保健班長
班員	生活環境班食品衛生グループ
班員	生活環境班食品衛生グループ
班員	総務企画班
班員	健康推進班疾病予防グループ
班員	総務企画班
班員	総務企画班
班員	地域保健班精神保健福祉グループ
班員	総務企画班
班員	総務企画班
班員	地域保健班精神保健福祉グループ
班員	健康推進班疾病予防グループ
土木建築班	
参加人数	2
班長	技術総括
班員	維持管理班
農林水産班	
参加人数	6
班長	スタッフ副参事
班員	農業改良普及課
班員	家畜保健衛生課
班員	農林水産整備課
班員	農林水産整備課
班員	森林整備保全課

図上訓練編成表（プレイヤー） 中部地方本部

参加職員数	17
※氏名に下線が付されている者は再掲です。	
中部地本	(R5.7.4時点)
会場	中部合同庁舎 4階第3・第4会議室
沖縄県災害対策中部地方本部 (地方本部長)	中部土木事務所長
副本部長	中部農林土木事務所長 中部保健所長
総括班	必要人数 2 班長 業務総括 班員 庶務班長
情報班	参加人数 3 班長 コザ県税事務所長 班員 課税第1班長 班員 主査
生活福祉班	参加人数 2 班長 中部福祉事務所長 班員 班員 総務班長
医療衛生班	参加人数 3 班長 保健健康総括 班員 総務企画班長 班員 主査
土木建築班	参加人数 2 班長 技術総括 班員 維持管理班長
農林水産班	参加人数 3 班長 中部農林土木事務所長 班員 計画用地班長 班員 農漁村整備班長
連絡調整員	業務総括
情報・初期対応要員	技術総括 維持管理班長

図上訓練編成表（プレイヤー） 南部地方本部

参加職員数	15	南部地本 (R5.7.4時点)	
※氏名に下線が付されている者は再掲です。		会場	南部合同庁舎 9階会議室
		沖縄県災害対策南部地方本部 (地方本部長)	
南部土木事務所長		副本部長 南部農林土木事務所長	
総括班 必要人数 2 班長 業務総括 班員 庶務班長		情報班 参加人数 2 班長 那覇県税務所長 班員 課税第1班長 班員 課税第1班主査	
生活福祉班 参加人数 2 班長 南部福祉事務所長 班員 総務班長		医療衛生班 参加人数 2 班長 総務企画班長 班員 総務企画班主査	
連絡調整員 庶務班長		土木建築班 参加人数 2 班長 技術総括 班員 維持管理班長	
情報・初期対応要員 庶務班 庶務班		農林水産班 参加人数 2 班長 南部農林土木事務所長 班員 土地改良班班長	

図 上訓練編成表 (プレイヤー) 宮古地方本部

参加職員数 23

宮古地本

※氏名に下線が付されている者は再掲です。

(R5.7.4時点)

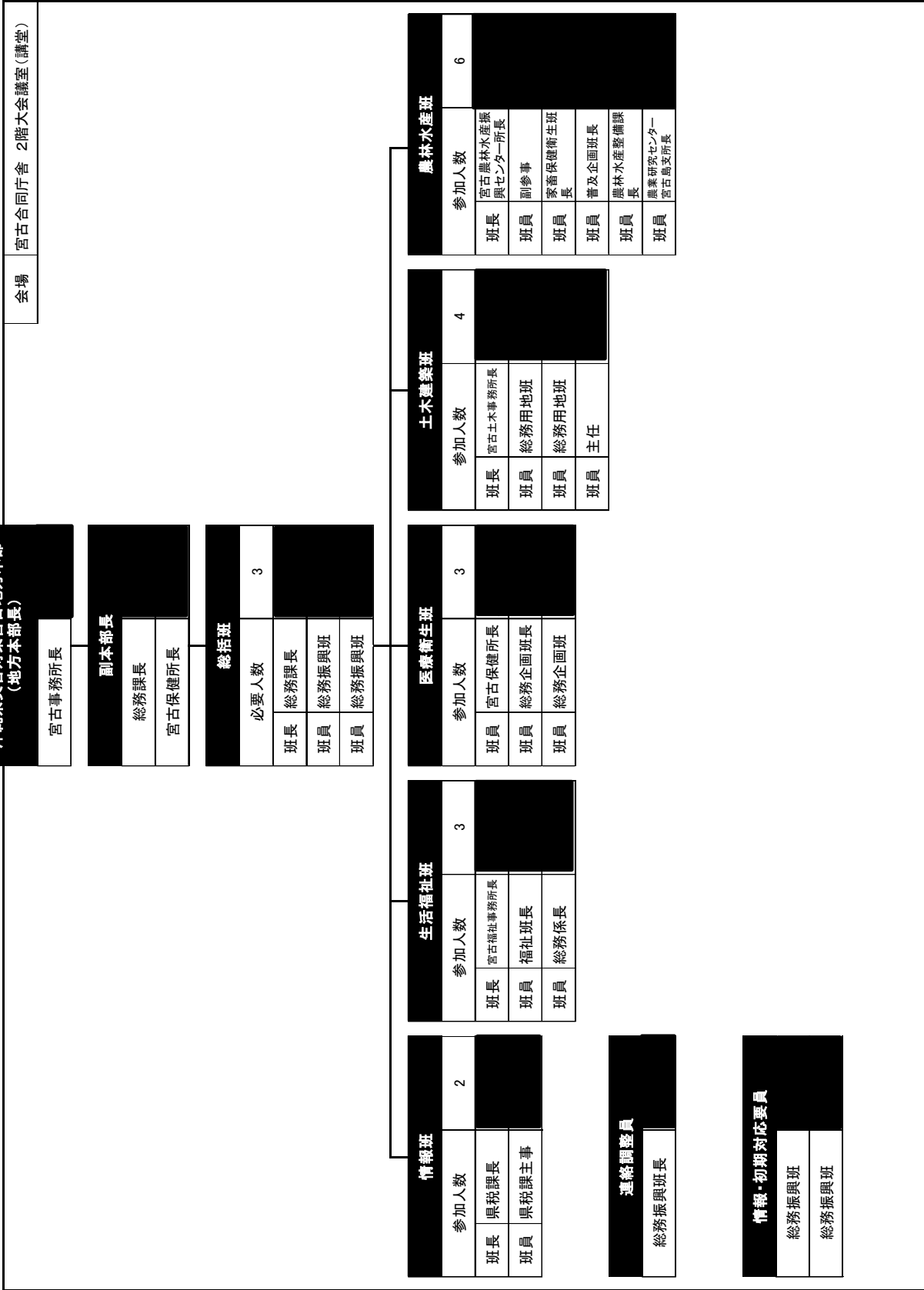

図上訓練編成表（プレイヤー） 八重山地方本部

参加職員数 20		八重山地本 (R5.7.4時点)																													
※氏名に下線が付されている者は再掲です。		会場 八重山合同庁舎 2階大会議室																													
<table border="1"> <tr> <td colspan="2"> 沖縄県災害対策 八重山地方本部 (地方本部長) 八重山事務所長 </td> <td colspan="2"></td> </tr> <tr> <td colspan="2"> 副本部長 総務課長 八重山保健所長 </td> <td colspan="2"></td> </tr> <tr> <td colspan="2"> 総括班 必要人数 3 班長 総務課長 班員 総務振興班長 班員 総務振興班 </td> <td colspan="2"></td> </tr> <tr> <td colspan="2"> 情報班 参加人数 1 班長 県税班 班員 </td> <td colspan="2"> 生活福祉班 参加人数 2 班長 八重山福祉事務所長 班員 総務係長 </td> </tr> <tr> <td colspan="2"> 連絡調整員 総務振興班長 </td> <td colspan="2"> 医療衛生班 参加人数 7 班員 八重山保健所長 班員 総務企画班長 班員 総務企画班 班員 健康推進班長 班員 健康推進班 班員 生活環境班 班員 生活環境班 </td> </tr> <tr> <td colspan="2"> 情報・初期対応要員 総務振興班長 総務振興班 </td> <td colspan="2"> 土木建築班 参加人数 2 班長 八重山土木事務所長 班員 総務用地班 </td> </tr> <tr> <td colspan="2"></td> <td colspan="2"> 農林水産班 参加人数 4 班長 八重山農林水産振興センター所長 班員 スタッフ副参事 班員 水産海洋技術センター一室 調査研究要員 班員 水産海洋技術センター一室 調査研究主任 </td> </tr> </table>				沖縄県災害対策 八重山地方本部 (地方本部長) 八重山事務所長				副本部長 総務課長 八重山保健所長				総括班 必要人数 3 班長 総務課長 班員 総務振興班長 班員 総務振興班				情報班 参加人数 1 班長 県税班 班員		生活福祉班 参加人数 2 班長 八重山福祉事務所長 班員 総務係長		連絡調整員 総務振興班長		医療衛生班 参加人数 7 班員 八重山保健所長 班員 総務企画班長 班員 総務企画班 班員 健康推進班長 班員 健康推進班 班員 生活環境班 班員 生活環境班		情報・初期対応要員 総務振興班長 総務振興班		土木建築班 参加人数 2 班長 八重山土木事務所長 班員 総務用地班				農林水産班 参加人数 4 班長 八重山農林水産振興センター所長 班員 スタッフ副参事 班員 水産海洋技術センター一室 調査研究要員 班員 水産海洋技術センター一室 調査研究主任	
沖縄県災害対策 八重山地方本部 (地方本部長) 八重山事務所長																															
副本部長 総務課長 八重山保健所長																															
総括班 必要人数 3 班長 総務課長 班員 総務振興班長 班員 総務振興班																															
情報班 参加人数 1 班長 県税班 班員		生活福祉班 参加人数 2 班長 八重山福祉事務所長 班員 総務係長																													
連絡調整員 総務振興班長		医療衛生班 参加人数 7 班員 八重山保健所長 班員 総務企画班長 班員 総務企画班 班員 健康推進班長 班員 健康推進班 班員 生活環境班 班員 生活環境班																													
情報・初期対応要員 総務振興班長 総務振興班		土木建築班 参加人数 2 班長 八重山土木事務所長 班員 総務用地班																													
		農林水産班 参加人数 4 班長 八重山農林水産振興センター所長 班員 スタッフ副参事 班員 水産海洋技術センター一室 調査研究要員 班員 水産海洋技術センター一室 調査研究主任																													

図上訓練編成表 (コントローラー)

(R5.7.4時点)

